

BCED

Service Mutations des Entreprises

Version : 1.0

Manuel d'utilisation

Révision : 1.0
16-12-2019

Version	DTIC Ref	Description	Ecrit par	Revu par	Date
1.0	1.0	Version initiale	DTIC	XMA	16-12-2019

Objet du document :

Ce document présente le service « Mutations de Personne » version 1.0 de la BCED. Il décrit les types de données retournés et fournit une description précise de la structure des requêtes et des réponses.

Il est destiné tant aux analystes qu'aux développeurs.

Table des matières

1. INTRODUCTION	4
1.1. LA BANQUE CARREFOUR DES ENTREPRISES (BCE)	4
1.2. LA BANQUE NATIONALE DE BELGIQUE (BNB)	4
1.3. RSPW	4
2. SECURITE	5
3. DESCRIPTION FONCTIONNELLE	6
3.1. OPERATION « SEARCHENTERPRISEMUTATIONS ».....	6
3.2. OPERATION « SEARCHENTERPRISEMUTATIONSBYCBEN »	6
4. DESCRIPTION TECHNIQUE DU SERVICE	7
4.1. STRUCTURE GENERALE DES MESSAGES SOAP	7
4.1.1. <i>Requête</i>	7
4.1.2. <i>Réponse</i>	7
4.2. OPERATION «SEARCHENTERPRISEMUTATIONS ».....	9
4.2.1. <i>Requête</i>	9
4.2.2. <i>Réponse</i>	10
4.2.3. <i>Codes d'erreur métier</i>	11
4.3. OPERATION «SEARCHENTERPRISEMUTATIONSBYCBEN».....	11
4.3.1. <i>Requête</i>	11
4.3.2. <i>Réponse</i>	11
4.3.3. <i>Codes d'erreur métier</i>	12
5. CODES DE RETOUR	13
5.1. CODES GENERIQUES	13
5.2. CODES SPECIFIQUES	13

Résumé

Service	EnterpriseMutationsV1	
Version	1.0	
Namespace	http://soa.spw.wallonie.be/services/enterpriseMutations/v1	
Opérations	searchEnterpriseMutations searchEnterpriseMutationsByCBEN	
Points d'entrée	PROD	https://services-web.etnic.be/bced/enterpriseMutations/v1
	TQ	https://services-web.tq.etnic.be/bced/enterpriseMutations/v1
WSDL	https://services-web.etnic.be/bced/enterpriseMutations/v1?WSDL	
Mode d'échange	Synchrone	
Protocole	SOAP 1.1	
Sécurité	Transport	SSL/TLS 1-Way
	Message	WS-Security, certificat X509 pour signature du « body » et du « timestamp ».

1. INTRODUCTION

1.1. LA BANQUE CARREFOUR DES ENTREPRISES (BCE)

La Banque Carrefour des Entreprises (BCE) est un registre reprenant toutes les données d'identification concernant les entreprises et leurs unités d'établissement. Elle reprend les données du registre national des personnes morales, du registre du Commerce, de la TVA, de l'ONSS et est tenue à jour par les organismes compétents qui y introduisent les données.

Toutes ces données ont été rassemblées par le Service Public Fédéral Economie dans la base de données Banque Carrefour des Entreprises. La BCE est un projet interdépartemental impliquant une étroite collaboration entre le SPF Economie, FEDICT, l'Agence pour la Simplification Administrative (ASA), le SPF Finances, le SPF Justice et le SPF Sécurité sociale. Le SPF Economie a alimenté cette banque de données, en collaboration avec ces différents services. La BCE est réellement le carrefour vers où convergent les données des entreprises.

Les services publics Finances (TVA), Affaires sociales (ONSS), Justice (greffe du tribunal de commerce) et les guichets d'entreprise sont tous reliés à la Banque-Carrefour des Entreprises. Ils introduisent les données dans la BCE et les corrigent si nécessaire.

1.2. LA BANQUE NATIONALE DE BELGIQUE (BNB)

La Banque Nationale de Belgique met à la disposition les données chiffrées des comptes annuels normalisés qui ont été déposés auprès de la Banque nationale au cours de l'année.

Le service « Mutations des entreprises » consulte les données relatives aux entreprises en interrogeant le référentiel SPW (RSPW), qui met à disposition des applications des données de référence, telles que le référentiel des entreprises (BCE), les comptes annuels publiés à la BNB,...

1.3. RSPW

Le référentiel du SPW (RSPW) est destiné à contenir des ensembles de données fiables et "de référence" (BCE, BNB, etc.) qu'il est intéressant de partager entre divers services administratifs. Il est doté, en amont, de divers mécanismes permettant de l'alimenter/de le synchroniser avec les sources de données et, en aval, de divers mécanismes permettant à des applications informatiques d'en consulter le contenu ou de s'abonner aux mises à jours.

Ce webservice est un de ces mécanismes afin d'observer les mutations dans le RSPW des données entreprises fournies par la BCE et la BNB.

2. SECURITE

La technologie utilisée est SOAP sur HTTPS. Les sessions TLS n'exigent pas d'authentification mutuelle (one-way). Le client et l'application finale sont authentifiés via une signature avec un certificat X509.

La spécification webservice WS-Security avec X509TokenProfile est utilisée pour sécuriser les messages SOAP. Pour chaque requête, l'en-tête WS-Security « Timestamp » doit être spécifiée pour pouvoir horodater les requêtes au niveau de la sécurité.

La signature des requêtes porte sur les éléments « Timestamp » se trouvant dans les en-têtes WS-Security et le « Body » SOAP.

Le certificat à utiliser est fourni par l'ETNIC et peut être utilisé pour tous les services fournis par l'ETNIC. Si vous disposez déjà d'un certificat délivré par une autorité tierce telle que GlobalSign, vous pouvez le soumettre à l'ETNIC pour le réutiliser.

3. DESCRIPTION FONCTIONNELLE

Le service « Mutations des entreprises » a pour objectif de lister des entreprises pour lesquelles des modifications ont été apportées par la BCE au niveau du RSPW, durant une période déterminée.

Ce service retourne le numéro d'entreprise d'une entreprise modifiée, ainsi que sa date et son type¹ de modification (updated, radiated, created, et deleted), mais ne retourne pas le détail des éléments modifiés.

Pour récupérer la signalétique de l'entreprise modifiée, il faut utiliser le service «Entreprise » standard.

Il n'y a pas de limitations implantées quant aux nombres de résultats en retour, ni de pagination. Ceci peut mener à un temps d'attente assez long suivant la période sélectionnée ou la non limitation à un numéro BCE déterminé. C'est pourquoi certaines restrictions sont imposées :

- La source de la donnée doit être spécifiée (BNB, BCE).
- Lorsqu'on ne spécifie pas de numéro BCE, la période d'interrogation ne peut excéder 7 jours.
- Si un numéro BCE est spécifié, la période d'interrogation peut s'étendre jusqu'à 30 jours.

Le service « Mutations des entreprises » est composé de 2 opérations :

- searchEnterpriseMutations
- searchEnterpriseMutationsByCBEN

Les fonctionnalités associées à ces opérations sont décrites ci-dessous.

3.1. OPERATION « SEARCHENTERPRISEMUTATIONS »

L'opération « searchEnterpriseMutations » retourne les numéros d'entreprise et les types de modification des entreprises dont les informations valides ont été modifiées durant la période d'interrogation.

3.2. OPERATION « SEARCHENTERPRISEMUTATIONSBYCBEN »

L'opération « searchEnterpriseMutationsByCBEN » retourne les types de modification d'une entreprise identifiée via son numéro d'entreprise BCE (CBEN en anglais), dont les informations valides ont été modifiées durant la période d'interrogation.

¹ Modifiée (updated) : un (ou plusieurs) champ(s) d'information a été modifié.

Créé (created) : l'entreprise a été créée.

Radiée (radiated) : l'entreprise tombe en faillite ou décide d'arrêter ses activités.

Supprimée (deleted) : l'entreprise est supprimée du Référentiel (erreur, fusion, ...).

4. DESCRIPTION TECHNIQUE DU SERVICE

4.1. STRUCTURE GENERALE DES MESSAGES SOAP

4.1.1.Requête

L'élément racine d'une requête porte le nom de l'opération.

Il contient l'élément *customerInformations*, décrivant le consommateur du service.

Un élément *request* est ensuite utilisé pour définir les paramètres d'entrée spécifiques à l'opération.

4.1.1.1. *customerInformations*

Cet élément permet d'identifier l'organisation et l'application appelant le service, ainsi que la requête elle-même.

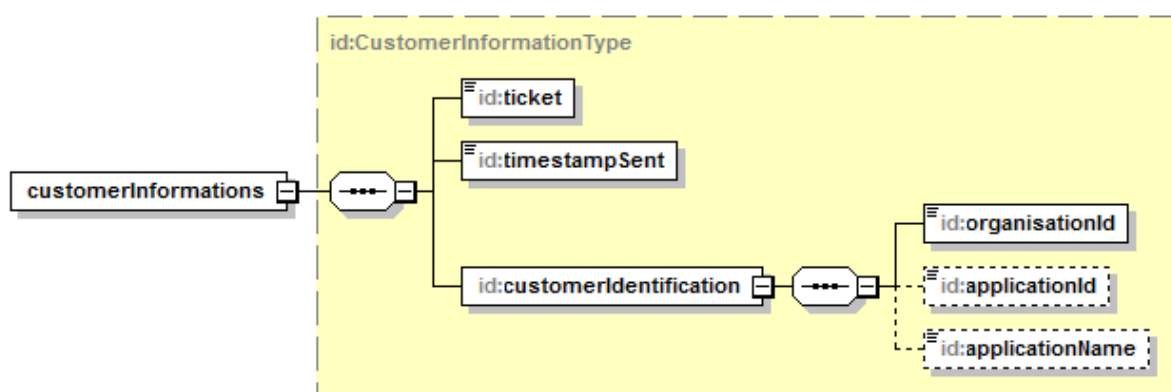

Élément	Type	Nombre*	Description
ticket	UUIDType	O	Identifiant unique de la requête, au format UUID
timestampSent	DateTime	O	Horodatage de la requête
customerIdentification		O	Identification de l'organisation ou de l'application cliente
organisationId	String	O	Identifiant de l'organisation Fourni par la BCED suite à la création du flux <ul style="list-style-type: none"> Intra MFWB : identifiant LDAP de l'organisation Extra MFWB : numéro BCE ou numéro FASE pour les établissements d'enseignement (écoles, universités ...)
applicationId	Integer	F	Identifiant de l'application négocié entre la BCED et l'utilisateur lors de la création du flux
applicationName	String	F	Le nom de l'application cliente

* O : Obligatoire / F : Facultatif

4.1.2.Réponse

4.1.2.1. *Métier*

En cas de réponse métier (avec succès ou erreur), celle-ci est identifiée par le nom de l'opération suivi de « Response ».

Le message de réponse contient, à sa racine, un élément « status » de type « StatusType » indiquant l'état métier de la réponse.

4.1.2.1.1. StatusType

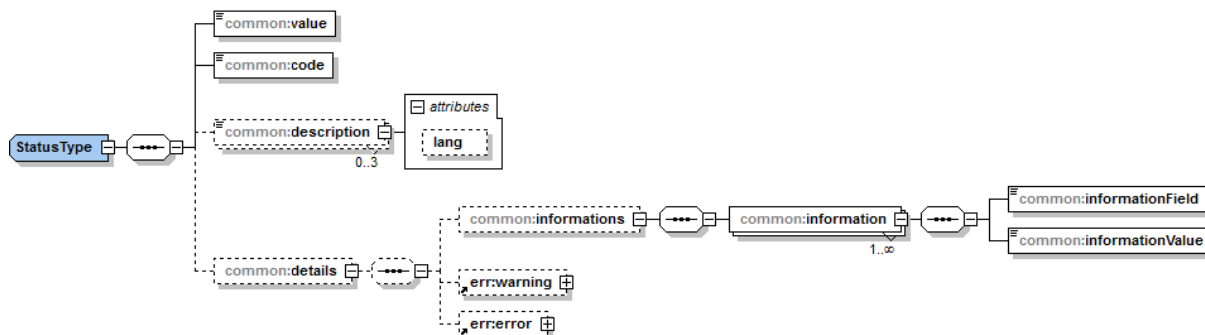

Elément	Type	Nombre*	Description
value	String	O	Le statut du traitement : - PROCESSED : le traitement s'est bien déroulé - PROCESSING : le traitement est en cours - ERROR : le traitement est en erreur
code	String	O	Code décrivant le statut global de la réponse.
description	String	0..3	Description du statut. De 0 à 3 éléments possibles
@lang	String	F	Langue dans laquelle la description est exprimée
details		F	Elément permettant d'apporter plus d'informations sur le traitement. Elles peuvent être soit : <ul style="list-style-type: none"> • Des informations métier • Une alerte métier ou technique • Une erreur métier ou technique
informations		O	Des informations métier
information		1..N	Une information métier
informationField	String	O	Le type d'information
informationValue	String	O	La valeur de l'information
warning	ErrorOrWarningType	F	Description d'une alerte métier ou technique
error	ErrorOrWarningType	F	Description d'une alerte métier ou technique

* O : Obligatoire / F : Facultatif

4.1.2.1.2. ErrorOrWarningType

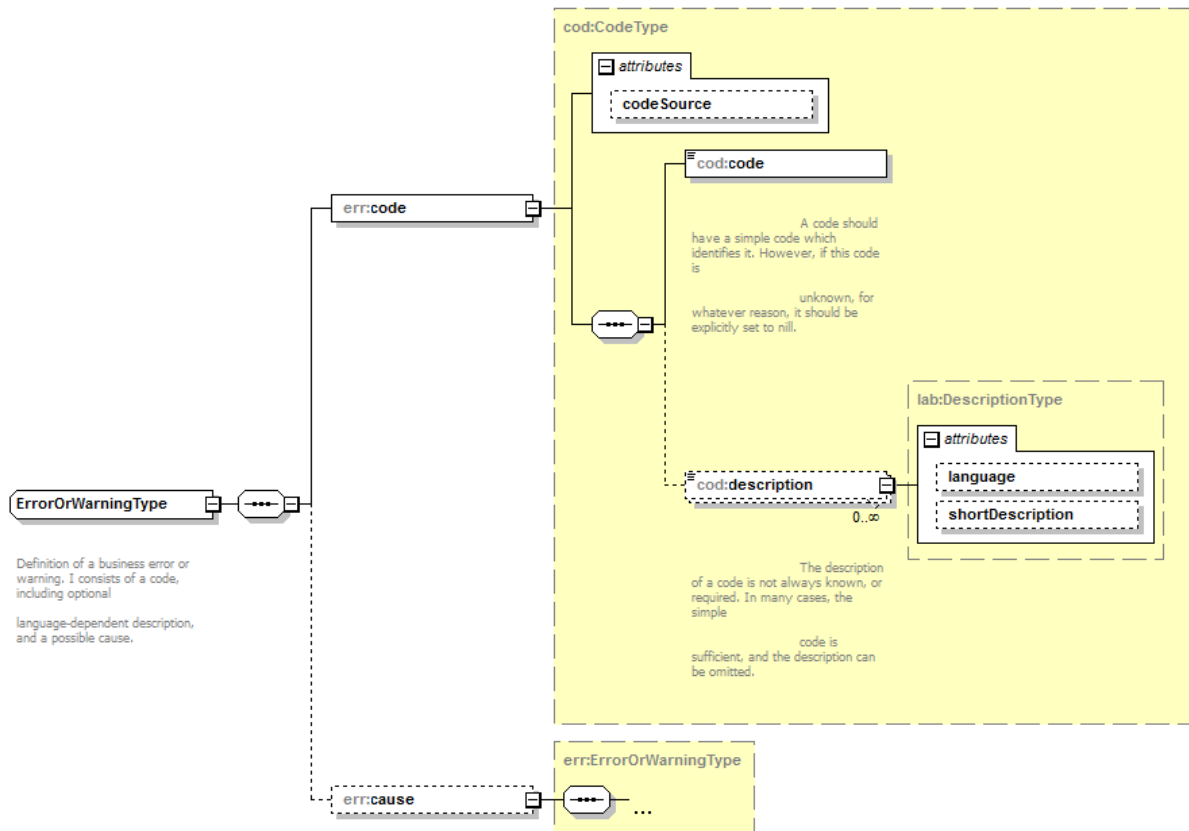

Elément	Type	Nombre*	Description
code	CodeType	O	Code d'erreur et sa description éventuelle
@codeSource	String	F	Source du code d'erreur
code	String	O	Code d'erreur
description	String	F	Description du code d'erreur
@language	String	F	Langue dans laquelle la description est exprimée
@shortDescription	String	F	Description abrégée
cause	ErrorOrWarningType	F	Cause de l'erreur

* O : Obligatoire / F : Facultatif

4.2. OPERATION «SEARCHENTERPRISEMUTATIONS »

4.2.1.Requête

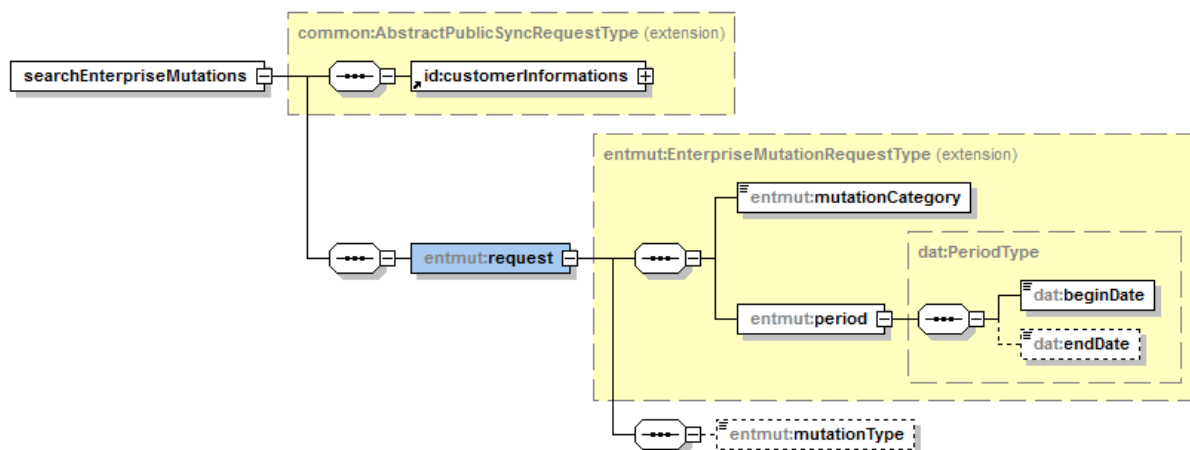

Elément	Type	Nombre*	Description
mutationCategory	MutationCategoryType	O	BCE, BNB
period	PeriodType	O	Période de recherche
beginDate	Date	O	Date de début de la période
endDate	Date	F	Date de fin de la période, cette date ne peut pas remonter plus loin que 7 jours en arrière par rapport à la date de début.
mutationType	MutationTypeType	F	CREATED,UPDATED,RADIATED,D ELETED

* O : Obligatoire / F : Facultatif

4.2.2. Réponse

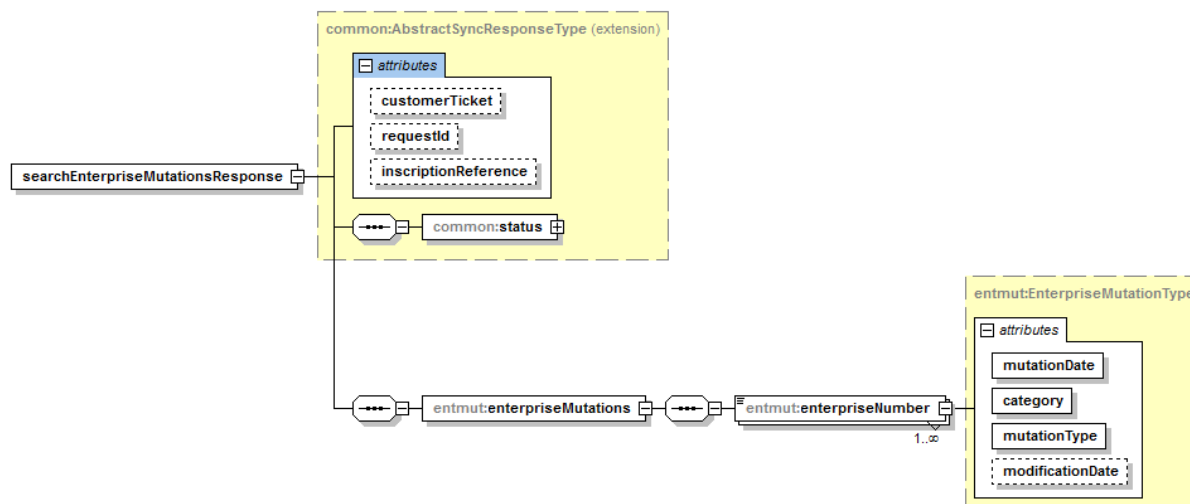

Elément	Type	Nombre*	Description
@customerTicket	UUIDType	F	Identifiant client de la requête, au format UUID
@requestId	String	F	Numéro de transaction dans l'ESB
status	StatusType	O	Décrit au point 4.1.2.1.1
enterpriseMutations		O	Les mutations renvoyées
enterpriseNumber	EnterpriseNumberType	1..N	Le numéro BCE de l'entreprise

@mutationDate	Date	O	Date de dernière mise à jour dans le RSPW
@category	MutationCategoryType	O	BCE, BNB
@mutationType	MutationTypeType	O	CREATED, UPDATED, RADIATED, DELETED
@modificationDate	Date	F	Date de modification de la BCE**

* O : Obligatoire / F : Facultatif

** Temporairement, nous sommes dans l'incapacité de fournir cet élément.

4.2.3. Codes d'erreur métier

Code	Label	Description
SOA1100021	Search with MutationType = RADIATED is Not Implemented	La recherche d'une modification d'entreprise de type RADIATED n'est pas implémentée
SOA1100021	the start date cannot be superior to the end date	La date de début ne peut pas être supérieure à la date de fin
SOA1100021	the start date cannot be superior to the current date	La date de début ne peut pas être supérieure à la date actuelle
SOA1100002	period cannot exceed 7 days	La période ne peut excéder 7 jours
SOA3100000	No Data Found For the Specified period	Pas de données trouvées pour la période spécifiée

4.3. OPERATION «SEARCHENTERPRISEMUTATIONSBYCBEN»

4.3.1. Requête

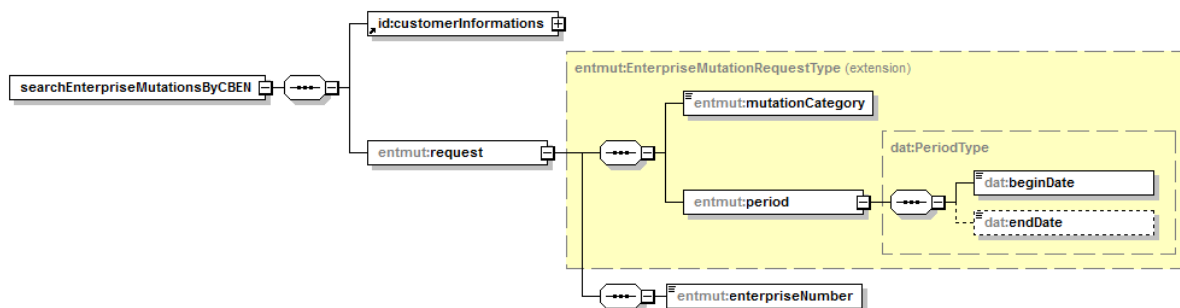

Élément	Type	Nombre*	Description
mutationCategory	MutationCategoryType	O	BCE, BNB
period	PeriodType	O	Période de recherche
beginDate	Date	O	Date de début de la période
endDate	Date	F	Date de fin de la période, cette date ne peut pas remonter plus loin que 30 jours en arrière par rapport à la date de début.
enterpriseNumber	CbeEntityType	O	Le numéro BCE de l'entreprise

* O : Obligatoire / F : Facultatif

4.3.2. Réponse

BCED – Service Mutations des Entreprises 1.0 Manuel d'utilisation Rev 1.0	© copyright ETNIC-DTIC	Edité le 17/12/2019	Page 11/13
--	------------------------	---------------------	------------

L'élément de réponse de l'opération « searchEnterpriseMutationsByCBEN » est identique à l'élément de réponse de l'opération « searchEnterpriseMutations ». « EnterpriseMutationResponse » est décrit au point [4.2.2](#).

4.3.3. Codes d'erreur métier

Code	Label	Description
SOA1100021	the start date cannot be superior to the end date	La date de début ne peut pas être supérieure à la date de fin
SOA1100021	the start date cannot be superior to the current date	La date de début ne peut pas être supérieure à la date actuelle
SOA1100002	period cannot exceed 7 days	La période ne peut excéder 7 jours
SOA3100000	No Data Found For the Specified period	Pas de données trouvées pour la période spécifiée

5. CODES DE RETOUR

5.1. CODES GENERIQUES

Code	Label	Description
BCED-0001	The access to that operation is not allowed	Le client n'est pas autorisé à accéder à l'opération
BCED-0002	Identification elements not found	L'identité du client n'a pas pu être déterminée
BCED-1000	Service provider technical error	Une erreur technique est relevée au niveau du fournisseur de donnée.
BCED-1003	Service provider security error	Le service fournisseur n'autorise pas l'accès
BCED-1004	Service provider unavailable	Le service fournisseur est indisponible
BCED-1006	Internal error	Une erreur interne est à relever lors du traitement de la requête par la BCED.
SOA0000000	SUCCESS	Succès
SOA1100000	Consumer business error	Le consommateur du service a produit une erreur métier
SOA5100000	Provider business error	Le service fournisseur a produit une erreur métier
SOA3000000	Internal error	
SOA3100000	No Data Found	Aucune donnée trouvée
SOA5000000	Service provider technical error	Le service fournisseur est en erreur

5.2. CODES SPECIFIQUES

Les codes spécifiques aux opérations sont décrits dans les sections [4.2.3](#) et [4.3.3](#)