

BCED

Service Inscription

Version : 1.0

Manuel d'utilisation

Révision : 1.1
15-10-2019

Version	DTIC Ref	Description	Ecrit par	Revu par	Date
1.0	1.8	Version initiale	DTIC	XMA	17-10-2018
1.1	1.8	Corrections diverses		XMA	15-10-2019

Objet du document :

Ce document présente le service « Inscription » version 1.0 de la BCED. Il décrit les types de données retournées et fournit une description précise de la structure des requêtes et des réponses. Il est destiné tant aux analystes qu'aux développeurs.

Table des matières

1. INTRODUCTION	5
2. SECURITE	5
3. DESCRIPTION FONCTIONNELLE	5
3.1. OBJECTIFS	5
3.2. STRUCTURE	6
3.3. FONCTIONNALITES.....	6
3.4. UNICITE D'UNE INSCRIPTION	7
4. DESCRIPTION TECHNIQUE DU SERVICE	8
4.1. STRUCTURE GENERALE	8
4.1.1. Requête.....	8
4.1.2. Le header SOAP : « SentOnBehalfOf ».....	9
4.1.3. Réponse	10
4.2. OPERATION « PUBLISHINSCRIPTION ».....	11
4.2.1. La requête	11
4.2.2. La réponse.....	11
4.3. OPERATION « CANCELINSCRIPTION ».....	12
4.3.1. La requête	12
4.3.2. La réponse.....	12
4.4. OPERATION « EXTENDINSCRIPTION ».....	13
4.4.1. La requête	13
4.4.2. La réponse.....	14
4.5. OPERATION « CLOSEINSCRIPTION ».....	14
4.5.1. La requête	14
4.5.2. La réponse.....	15
4.6. OPERATION « SEARCHINSCRIPTIONS »	15
4.6.1. La requête	15
4.6.2. La réponse.....	16
5. CODES DE RETOUR	20
5.1. OPERATIONS « PUBLISHINSCRIPTION »	20
5.2. OPERATIONS « EXTENDINSCRIPTION ».....	20
5.3. OPERATIONS « CLOSEINSCRIPTION ».....	20
5.4. OPERATIONS « CANCELINSCRIPTION ».....	21
5.5. OPERATIONS « SEARCHINSCRIPTIONS »	21
6. EXEMPLES	23
6.1. OPERATION « PUBLISHINSCRIPTION »	23

6.1.1.	<i>Requête</i>	23
6.1.2.	<i>Réponse</i>	23
6.2.	OPERATION « SEARCHINSCRIPTION »	23
6.3.	OPERATION « CLOSEINSCRIPTION ».....	24
6.3.1.	<i>Requête</i>	24
6.3.2.	<i>Réponse</i>	24
6.4.	OPERATION « EXTENDINSCRIPTION ».....	24
6.4.1.	<i>Requête</i>	24
6.4.2.	<i>Réponse</i>	25

Résumé

Service	InscriptionV1	
Version	1.0	
Namespace	http://bced.wallonie.be/services/inscription/v1	
Opérations	publishInscription cancelInscription searchInscriptions extendInscription closeInscription	
Messages	publishInscription publishInscriptionResponse cancelInscription cancelInscriptionResponse searchInscriptions searchInscriptionsResponse extendInscription extendInscriptionResponse closeInscription closeInscriptionResponse	
Points d'entrée	PROD	https://services-web.etic.be/bced/inscription/v1
	TQ	https://services-web.tq.etic.be/bced/inscription/v1
WSDL	https://services-web.etic.be/bced/inscription/v1?WSDL	
Mode d'échange	Synchrone	
Protocole	SOAP	
Sécurité	Transport	SSL/TLS 1-Way
	Message	WS-Security, certificat X509 pour signature du « body » et du « timestamp ».

1. INTRODUCTION

Dans le cadre du respect de la loi de vie privée, toute administration consultant ou stockant des données à caractère personnel doit s'inscrire dans le répertoire des inscriptions de la BCED. Une inscription signifie qu'un dossier administratif a été ouvert concernant un citoyen ou une entreprise dans le cadre d'un dispositif légal l'autorisant à consulter un nombre limité de données à caractère personnel.

Suivant le cycle de vie du dossier dans les administrations, les différentes données nécessaires à l'inscription seront fournies par les applications des administrations. Dans le cadre de ces inscriptions, les impacts sur les back-ends métier seront liés à deux événements principaux :

- Le premier accès aux données lors de la création du dossier ou du lancement de son traitement. Cet événement implique la création d'une inscription par l'administration.
- La fin du traitement du dossier. Cet événement implique la clôture de l'inscription (et non sa suppression). La clôture ne peut être effectuée qu'explicitement par l'administration.

2. SECURITE

Le service transmet des données à caractère personnel. Il doit donc être protégé de manière forte de sorte à garantir la protection à la vie privée.

La technologie utilisée est SOAP sur HTTPS. Les sessions TLS n'exigent pas d'authentification mutuelle (one-way). Le client et l'application finale sont authentifiés via une signature avec un certificat X509.

La spécification webservice WS-Security avec X509TokenProfile est utilisée pour sécuriser les messages SOAP. Pour chaque requête, l'en-tête WS-Security « Timestamp » doit être spécifiée pour pouvoir horodater les requêtes au niveau de la sécurité.

La signature des requêtes porte sur les éléments « Timestamp » se trouvant dans les en-têtes WS-Security et le « Body » SOAP.

Le certificat à utiliser est fourni par l'ETNIC et peut être utilisé pour tous les services fournis par l'ETNIC. Si vous disposez déjà d'un certificat délivré par une autorité tierce telle que GlobalSign, vous pouvez le soumettre à l'ETNIC pour le réutiliser.

3. DESCRIPTION FONCTIONNELLE

3.1. OBJECTIFS

Le service présenté dans ce document a pour objectif de permettre à une administration de gérer ses inscriptions.

Les objectifs du répertoire des inscriptions sont de permettre de :

- Garder une trace des organisations qui consultent ou prévoient de consulter des données à caractère personnel.
 - par une organisation publique,
 - concernant une personne physique ou morale,
 - dans le cadre d'un dispositif légal,
 - pour une durée déterminée liée au traitement du dossier.
- Garder une trace des dossiers administratifs ouverts pour lesquels des données à caractère personnel peuvent être fournies.

3.2. STRUCTURE

Une inscription est essentiellement composée des informations suivantes :

- **Organisation** (obligatoire) : Le libellé identifiant l'organisation consommatrice des données.
- **Dispositif légal** (obligatoire) : Le libellé identifiant le dispositif légal dans le contexte duquel les consultations seront effectuées.
- **Sujet** (obligatoire) : Le NISS ou le numéro BCE du sujet dont les données sont consultées.
- **Numéro de dossier** (facultatif) : Le numéro du dossier auquel se rapporte l'inscription. Il permet de fournir une fonctionnalité de suivi.
- **Type de dossier** (facultatif) : Un libellé qui permet de distinguer un type de dossier pour le même dispositif légal. Par exemple, un dispositif de l'AWIPH peut concerner une personne handicapée ou un accompagnant. Les autorisations relatives à la vie privée peuvent différer d'un type à l'autre.
- **Date du dossier** (facultatif) : La date du dossier permet d'autoriser l'accès à des données historiques sur une période relative à la date donnée et selon le dispositif. Par exemple, un dispositif peut permettre de consulter l'AER d'un ménage jusqu'à 3 ans en arrière par rapport à la date du dossier et pas au-delà. Cette donnée est nécessaire pour les dispositifs qui prévoient des consultations de données historiques limitées dans leur antériorité.
- **Période autorisée du traitement du dossier** (obligatoire) : Les dates de début et de fin du traitement du dossier relatif à l'inscription. Les données ne sont pas consultables en dehors de cette période.
- **Période autorisée de mise à disposition du dossier**¹ (facultatif) : Les dates de début et de fin de mise à disposition du dossier. Les dossiers clôturés sont déclarés comme consultables par d'autres administrations.

L'identification du dossier via un identifiant propre à l'organisation est facultative, une référence unique étant fournie par la BCED lors de la création d'une nouvelle inscription. Il est cependant recommandé à l'organisation de gérer via un identifiant propre la corrélation entre ses dossiers et les références d'inscription BCED.

3.3. FONCTIONNALITES

Le service «Inscription » est composé de cinq opérations :

- *publishInscription* : permet de créer ou de modifier toutes les données d'une inscription. L'organisation est toujours déterminée par le certificat de l'appelant du service.
- *searchInscription* : permet de consulter les inscriptions
- *closeInscription* : permet de clôturer une inscription en mettant à jour sa date de fin de traitement avec la date courante.
- *extendInscription* : permet d'étendre l'inscription en prolongeant la date de fin de traitement.
- *cancelInscription* : permet d'annuler une inscription en cas d'erreur technique justifiée

Fonctionnalité	Input	Output
Ajout/Modification d'une inscription	<ul style="list-style-type: none">• Organisation• Dispositif• Sujet• Date du Dossier• Type de Dossier• Numéro du Dossier• Dates de début et de fin traitement• Dates de début et de fin de mise à disposition²	ID de l'inscription ou Message d'erreur (par exemple si le NISS n'a pas un format correct ou si le dispositif ne correspond pas à l'organisation)

¹ Fonctionnalité non encore implémentée

² Fonctionnalité non encore implémentée

Consultation des inscriptions liées à un sujet	<ul style="list-style-type: none"> ID du Sujet Date de début et de fin de traitement 	Inscription non annulée
Consultation des inscriptions liées à un dispositif particulier	<ul style="list-style-type: none"> ID du Dispositif Dates de début et de fin de traitement 	Inscription non annulée
Prolongation d'une inscription	<ul style="list-style-type: none"> ID de l'Inscription Date de fin de traitement 	Message d'acknowledgment ou d'erreur
Déclarer la fin du traitement administratif du dossier pour une inscription. Aussi appelé la clôture du dossier	<ul style="list-style-type: none"> ID de l'Inscription Date de fin de traitement 	Message d'acknowledgment ou d'erreur
Déclarer les données métier du dossier dont la date, son type et le numéro de dossier	<ul style="list-style-type: none"> ID de l'Inscription Date du Dossier Type de Dossier Numéro de Dossier 	Message d'acknowledgment ou d'erreur
Déclarer une période de mise à disposition du dossier pour une inscription ³	<ul style="list-style-type: none"> ID de l'Inscription Dates de début et de fin de mise à disposition 	Message d'acknowledgment ou d'erreur
Annulation d'une inscription	<ul style="list-style-type: none"> ID de l'Inscription 	Message d'acknowledgment ou d'erreur

Notons que

- la suppression d'inscription n'est jamais autorisée,
- la consultation des inscriptions liées à une organisation consommatrice peut être utilisée pour vérifier le périmètre des sujets (personne, entreprise) pour lesquels des mutations (changement d'adresse, ...) pourraient être envoyées,
- la durée de traitement des inscriptions est limitée par défaut à 1 an. Cette période est fixée non pas en fonction de la durée légale de conservation des données mais en fonction d'une borne moyenne de traitement d'un dossier. Cette borne peut varier d'un dispositif à l'autre ou être prolongée dans certains cas,
- l'archivage des inscriptions dépendra de la durée légale de conservation des données et de la date de fin de mise à disposition.

3.4. UNICITE D'UNE INSCRIPTION

Six données déterminent l'unicité d'une inscription :

- l'organisation
- le dispositif légal
- le sujet
- le numéro de dossier
- le type de dossier
- la date du dossier

Lors de la publication d'une inscription, les trois premières données ci-dessus doivent être fournies, les trois suivantes sont facultatives.

L'utilisation d'un service web nécessitant la présence d'une inscription recherchera celle-ci avec les données fournies lors de l'appel à ce service web. L'inscription ne sera trouvée que s'il y a adéquation entre les données fournies lors de la publication et celles fournies lors de l'appel.

³ Fonctionnalité non encore implémentée

Cela signifie que si une donnée facultative a été fournie lors de la publication de l'inscription et ne l'est pas lors de l'utilisation du service, ou vice-versa, l'inscription recherchée ne sera pas trouvée et l'accès sera refusé.

4. DESCRIPTION TECHNIQUE DU SERVICE

4.1. STRUCTURE GENERALE

4.1.1. Requête

La requête s'identifie par le nom de l'opération. Ex : publishInscription

Elle contient des éléments standards permettant d'identifier :

- La requête
- L'agent effectuant la requête ou le responsable du traitement.

Un élément *request* est utilisé pour définir les paramètres d'entrée spécifiques à l'opération de consultation.

4.1.1.1. RequestIdentification

L'élément *requestIdentification* est nécessaire pour faciliter le débogage et/ou le suivi des transactions.

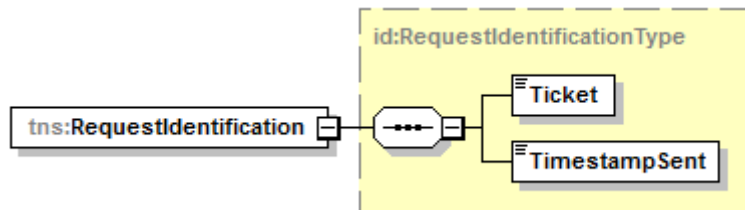

Elément	Nombre*	Description	Remarques
Ticket	O	Identifiant unique, au format UUID (Universally Unique Identifier)	Ex : 110e8400-e29b-11d4-a716-446655440000
TimestampSent	O	Balise de type XML dateTime. Ce champ fournit les informations d'horodatage de la demande.	La valeur peut être fournie avec ou sans fuseau horaire.

* O : Obligatoire / F : Facultatif

4.1.1.2. privacyLog

L'élément *privacylog* décrit l'agent qui effectue la requête ou le responsable du traitement ainsi que le contexte légal pour lequel la requête est exécutée.

Sauf cas particulier, le numéro national de l'agent doit être fourni afin de respecter les prescriptions de la loi sur la Protection de la Vie Privée, requérant notamment de connaître l'identité des agents effectuant les traitements.

En cas de traitement « batch » par exemple, le numéro national de l'agent responsable du traitement peut être utilisé.

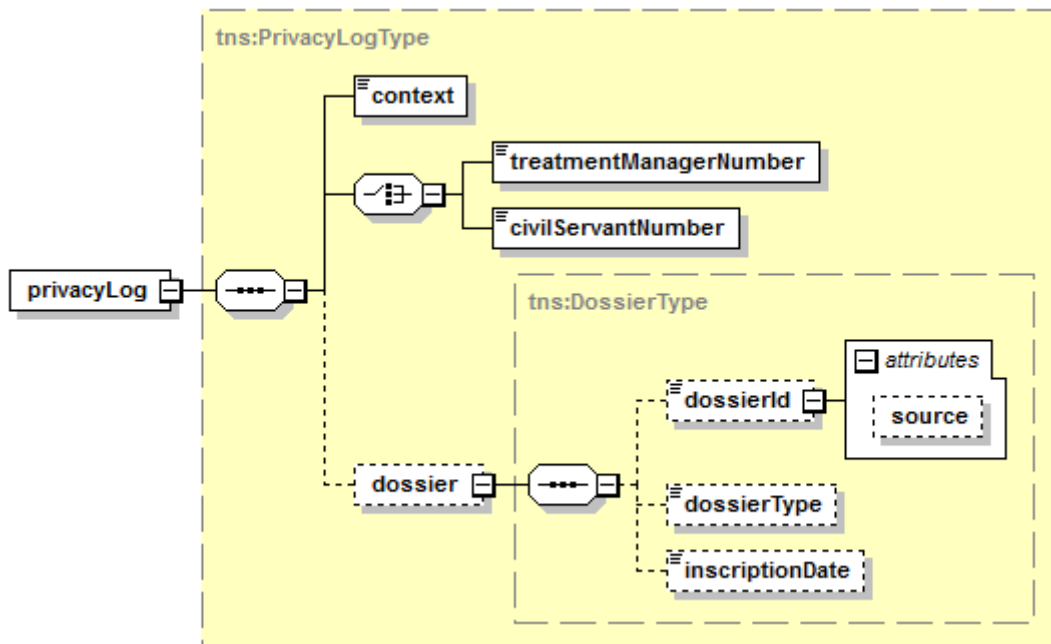

Élément	Nombre*	Description	Remarques
context	O	Contexte légal pour lequel la requête est réalisée.	
treatmentManagerNumber	C	Le numéro national du responsable de traitement	
civilServantNumber	C	Le numéro national de l'agent qui effectue la requête	La vérification du numéro national est effectuée par le « backend ».
dossier	F	Décrit le dossier qui est traité	
dossierId	F	Le numéro de dossier pour lequel le traitement effectué.	
@source	F	Source de l'identifiant du dossier	
dossierType	F	Le type de dossier	Ex : inspection, ...
inscriptionDate	F	La date de l'évènement ayant déclenché la création du dossier	Ex : date d'un accident.

* O : Obligatoire / F : Facultatif / C : Choix

Dans certains cas, l'organisation produisant une requête est différente de l'organisation à qui appartient l'application.

L'identification de l'organisation responsable de la requête ne peut donc pas être réalisée sur base de son certificat applicatif.

4.1.2. Le header SOAP : « SentOnBehalfOf »

Le header « sentOnBehalfOf » permet ainsi à une application tierce de définir pour le compte de quelle organisation elle réalise une requête, et ainsi permet l'inscription pour l'organisation adéquate.

L'identifiant de l'organisation est :

- Le numéro BCE dans le cas des OIP
- Le numéro FASE dans le cas des écoles, hautes écoles et universités
- L'identification LDAP du service ou de la direction dans le cas du MFWB

4.1.3.Réponse

4.1.3.1. Métier

En cas de réponse métier, elle est identifiée par le nom de l'opération suivi de « Response ».

Indépendamment du service ou de l'opération, le message de réponse contient, à sa racine, un élément d'erreur ou d'alerte métier au format « codeType ». A ce niveau, elles ont un impact sur la totalité de la réponse.

Le type « codeType » est un type commun permettant de générer des réponses sous forme de code.

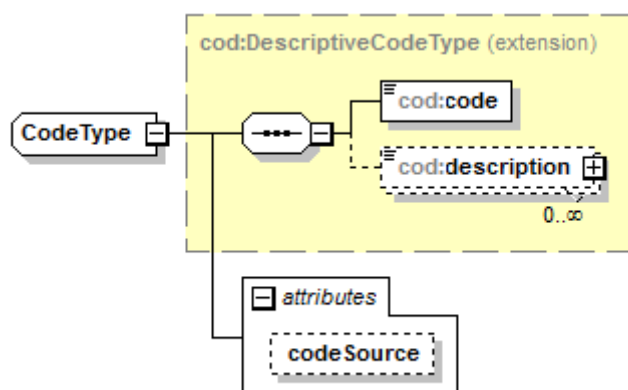

Attribut	Description
codeSource	Définit l'origine ou la source du code : <ul style="list-style-type: none">• ISO-639-1 : code ISO définissant la langue en deux lettres• ISO-3166 : code ISO définissant un pays en deux lettres• ISO-4217 : code ISO définissant la devise• ISO-5218 : code ISO définissant le genre• INS/NIS : code défini par l'institut national des statistiques• RN/RR : code défini par le registre national• BCSS/KSZ : code défini par la BCSS• BCE/KBO : code défini par la BCE• BCED : code défini par la BCED

Elément	Description
code	Code défini par une source (voir attribut codeSource). Si le code n'est pas connu, il prend la valeur « nil ».
description	Description associée au code

Les codes d'erreurs associés sont décrits dans la section à cet effet.

4.1.3.2. Technique

En cas de réponse technique négative, un « SOAP Fault » est généré.

Les codes d'erreurs associés sont décrits dans la section à cet effet

Les détails liés à cette erreur technique sont, si disponibles, décrit suivant la structure « codeType » définie ci-dessus.

4.2. OPERATION « PUBLISHINSCRIPTION »

4.2.1. La requête

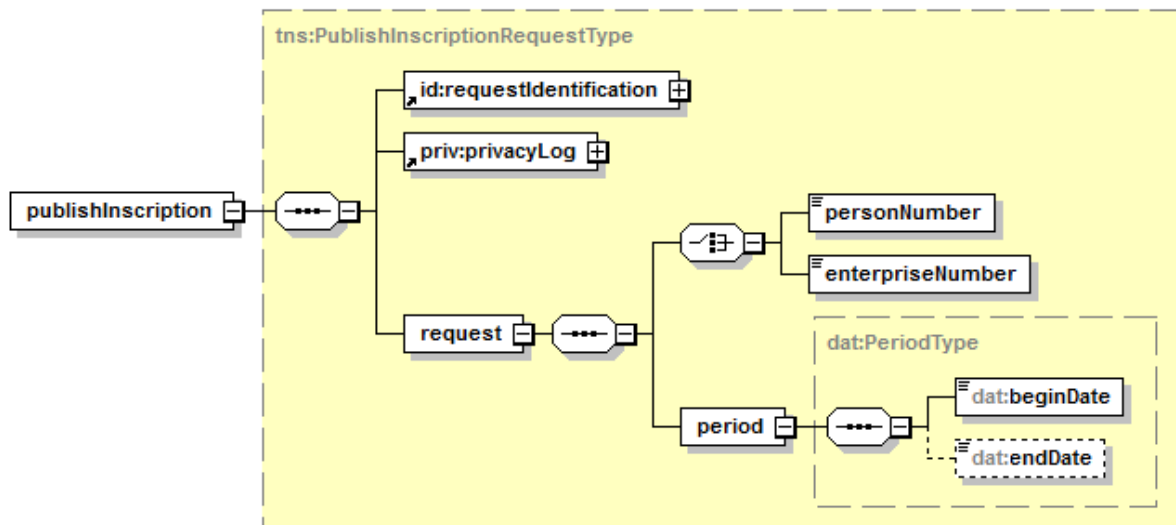

Élément	Nombre*	Description	Remarques
enterpriseNumber	C	Le numéro d'entreprise	Une validation modulo97 est opérée.
personNumber	C	Le numéro NISS de la personne	Une validation modulo97 est opérée.
beginDate	O	La date de début de l'inscription au format <i>date</i>	
endDate	F	La date de fin de l'inscription au format <i>date</i>	

* O : Obligatoire / F : Facultatif / C : Choix

4.2.2. La réponse

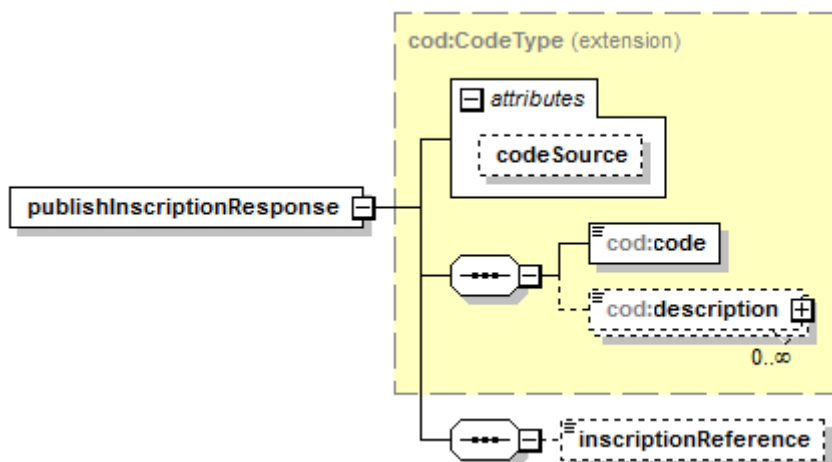

Élément	Nombre*	Description	Remarques
code	O	Le code de retour	Cf. chapitre CODES DE RETOUR
description	0..N	La description du code de retour	

inscriptionReference	F	Si l'inscription a été réalisée, sa référence au format UUID	
-----------------------------	---	--	--

* O : Obligatoire / F : Facultatif

Remarque : lorsque le numéro fourni en requête a muté, il existe un élément « description » supplémentaire dans le CodeType de retour. L'attribut « shortDescription » de cet élément contient « subject » et le texte contient le nouveau numéro.

4.3. OPERATION « CANCELINSCRIPTION »

4.3.1. La requête

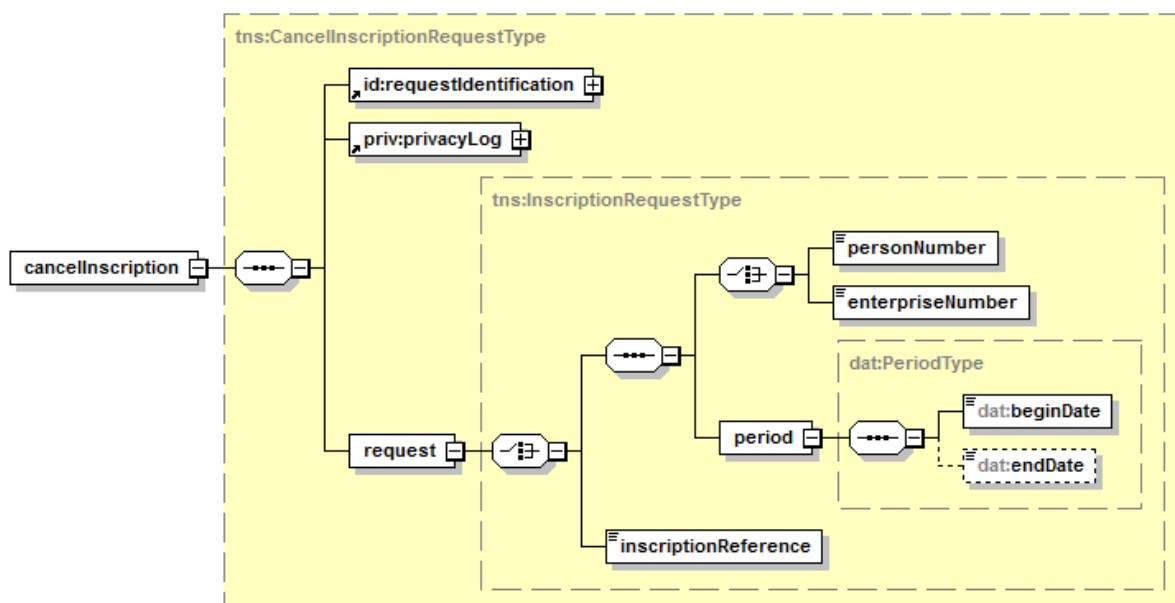

Deux méthodes permettent de sélectionner une inscription à supprimer :

- La référence
- Une recherche ciblée

Élément	Nombre*	Description	Remarques
entrepriseNumber	C	Le numéro d'entreprise	Une validation modulo97 est opérée.
personNumber	C	Le numéro NISS de la personne	Une validation modulo97 est opérée.
beginDate	O	La date de début de l'inscription au format <i>date</i>	
endDate	F	La date de fin de l'inscription au format <i>date</i>	
inscriptionReference	O	La référence de l'inscription (UUID)	

* O : Obligatoire / F : Facultatif / C : Choix

4.3.2. La réponse

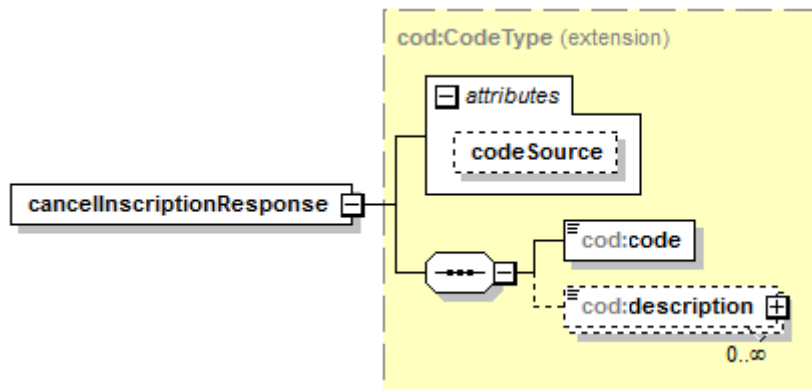

La réponse est transmise au format « CodeType » décrit ci-dessus (cf. 4.1.3.1)

4.4. OPERATION « EXTENDINSCRIPTION »

4.4.1. La requête

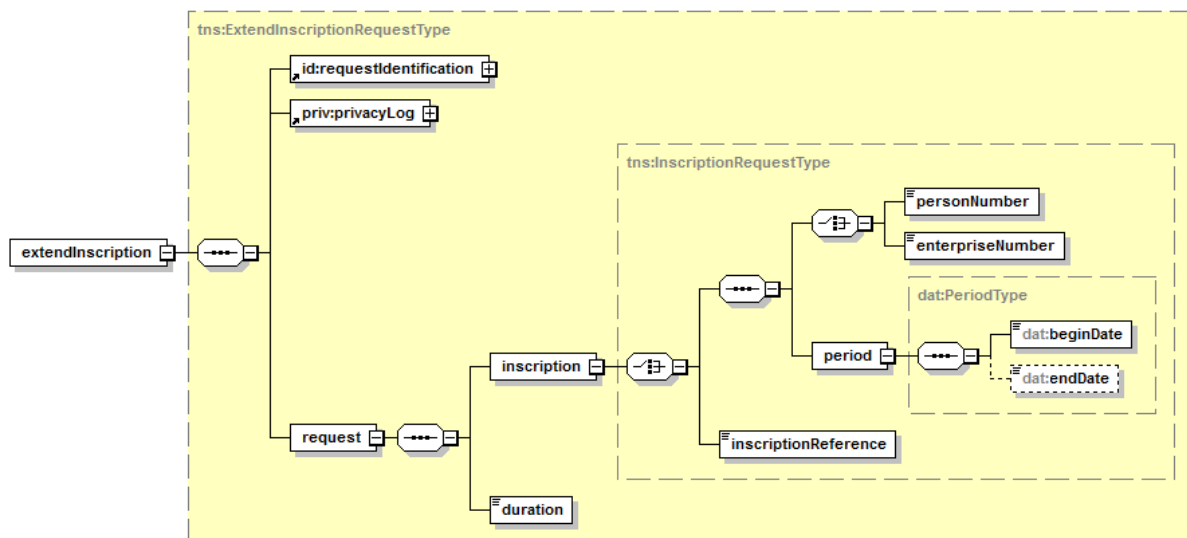

Deux méthodes permettent de sélectionner une inscription à supprimer :

- La référence
- Une recherche ciblée

Élément	Nombre*	Description	Remarques
enterpriseNumber	C	Le numéro d'entreprise	Une validation modulo97 est opérée.
personNumber	C	Le numéro NISS de la personne	Une validation modulo97 est opérée.
beginDate	O	La date de début de l'inscription au format <i>date</i>	
endDate	F	La date de début de l'inscription au format <i>date</i>	
inscriptionReference	C	La référence de l'inscription (UUID)	
duration	O	La durée à ajouter à la « endDate », ou à retrancher à la « beginDate », au format <i>xs:duration</i> .	Ex : P1Y6M = 1 an et 6 mois.

			La granularité limite autorisée est de un mois.
--	--	--	---

* O : Obligatoire / F : Facultatif / C : Choix

4.4.2. La réponse

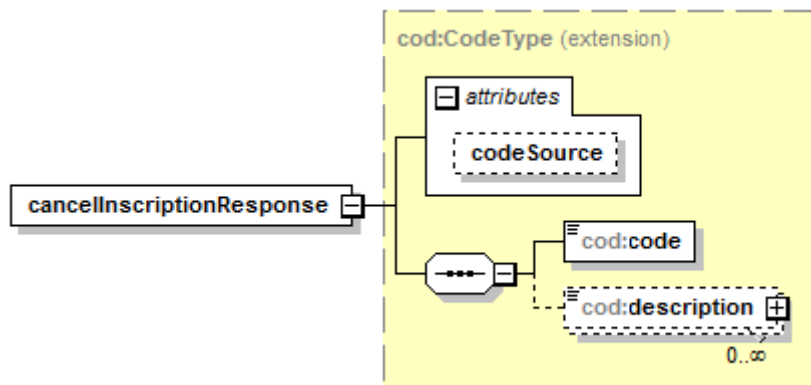

La réponse est transmise au format « CodeType » décrit ci-dessus (cf. 4.1.3.1)

4.5. OPERATION « CLOSEINSCRIPTION »

4.5.1. La requête

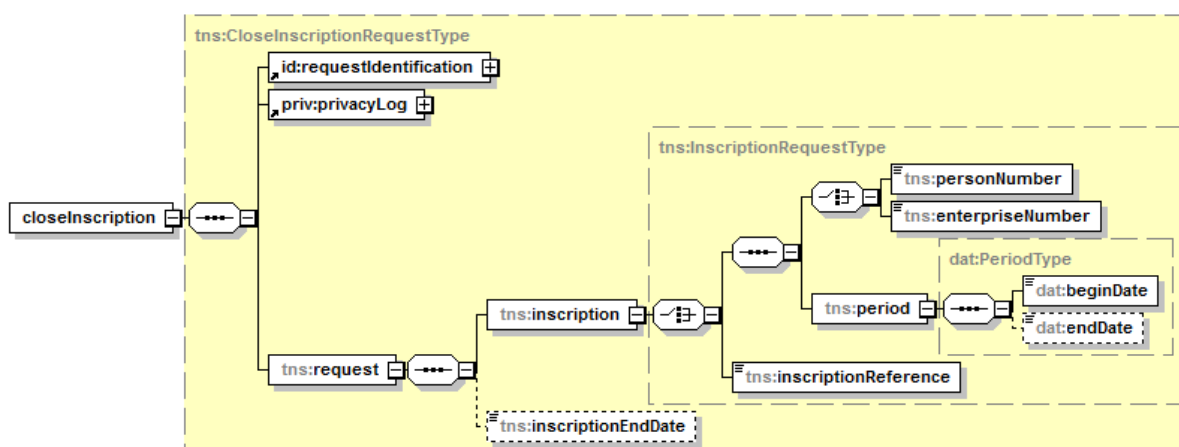

Deux méthodes permettent de sélectionner une inscription à supprimer :

- La référence
- Une recherche ciblée

Élément	Nombre*	Description	Remarques
enterpriseNumber	O	Le numéro d'entreprise	Une validation modulo97 est opérée.
personNumber	O	Le numéro NISS de la personne	Une validation modulo97 est opérée.
beginDate	O	La date de début de l'inscription au format <i>date</i>	
endDate	F	La date de début de l'inscription au format <i>date</i>	

inscriptionReference	C	La référence de l'inscription (UUID)	
inscriptionEndDate	F	La date de clôture de l'inscription au format <i>date</i>	

* O : Obligatoire / F : Facultatif / C : Choix

4.5.2. La réponse

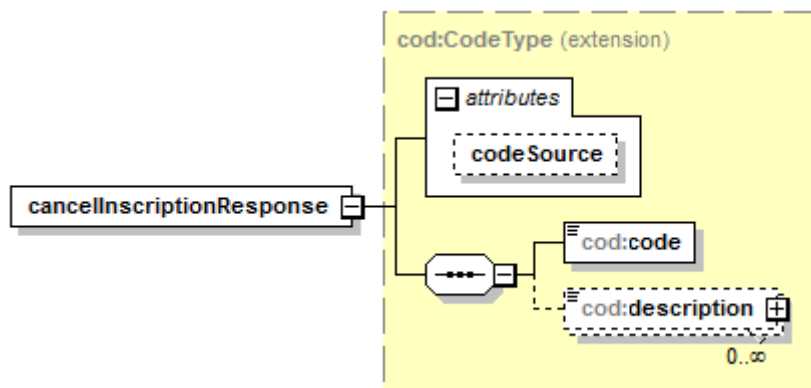

La réponse est transmise au format « CodeType » décrit ci-dessus (cf. 4.1.3.1)

4.6. OPERATION « SEARCHINSCRIPTIONS »

4.6.1. La requête

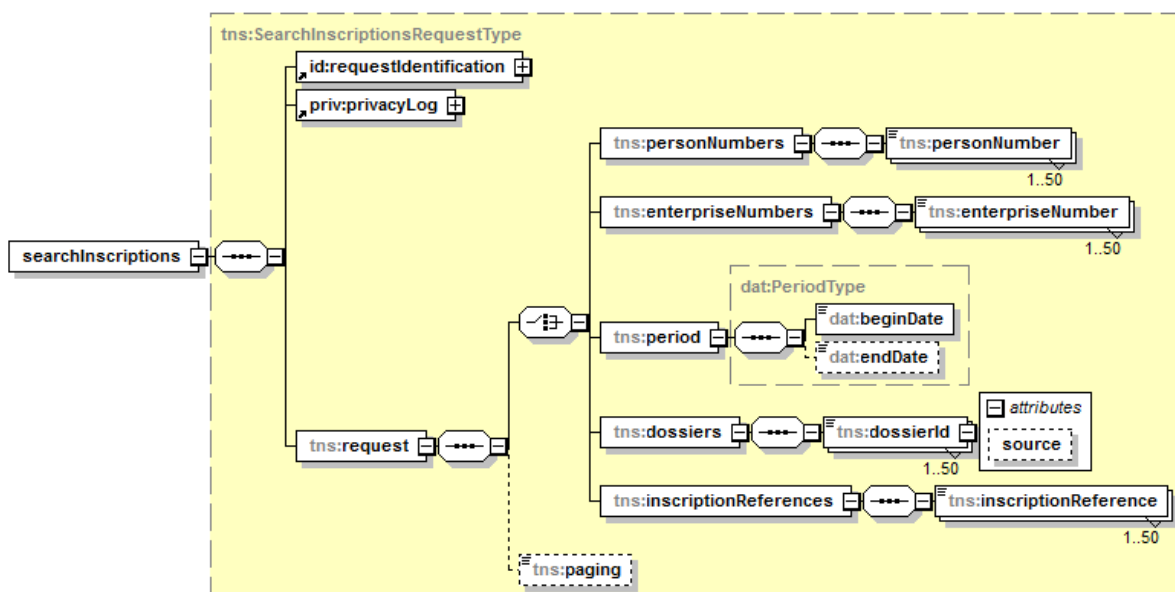

La recherche s'effectue soit :

- sur une liste de numéros NISS
- sur une liste de numéros d'entreprise
- sur une période
- sur une liste de dossiers
- sur une liste de références d'inscription

La recherche sera effectuée avec le contexte légal spécifié dans l'élément « privacyLog ».

Paramètre d'entrée	Nombre*	Description	Remarques
personNumbers	O	Liste de numéro NISS	Minimum 1, maximum 50
personNumber	1..50	Le numéro NISS de la personne	Une validation modulo97 est opérée.
entrepriseNumbers	O	Liste de numéro d'entreprise	Minimum 1, Maximum 50
entrepriseNumber	1..50	Le numéro d'entreprise	Une validation modulo97 est opérée.
beginDate	O	La date de début de l'inscription au format <i>date</i>	
endDate	F	La date de fin de l'inscription au format <i>date</i>	
dossiers	O	Liste de dossiers	Minimum 1, maximum 50
dossierId	1..50	Le dossier	
inscriptionReferences	O	Liste de références d'inscription	Minimum 1, maximum 50
inscriptionReference	1..50	La référence de l'inscription (uuid)	
paging	F	Le numéro de la « page » de résultat souhaitée	Cette fonctionnalité est nécessaire lorsque la requête retourne plus de 50 inscriptions

* O : Obligatoire / F : Facultatif

4.6.2. La réponse

L'opération retourne une liste d'inscriptions recherchées, ou une erreur/warning de type « ErrorOrWarningType », décrite plus bas.

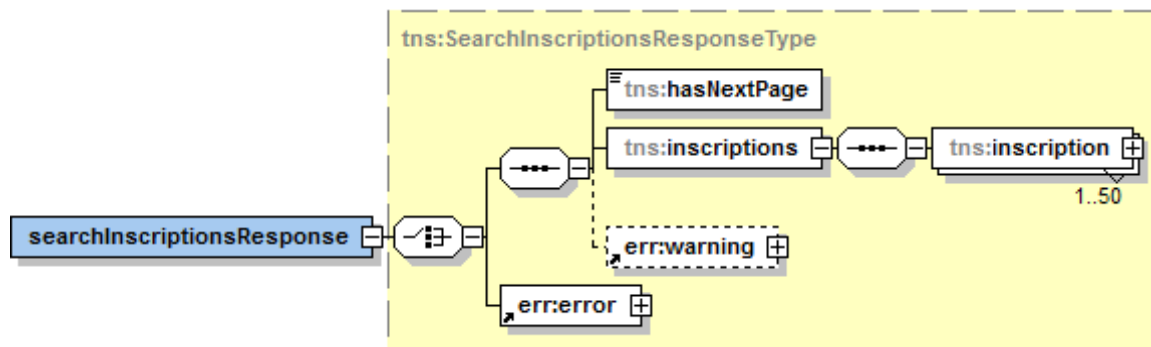

Avec chaque inscription détaillée comme suit :

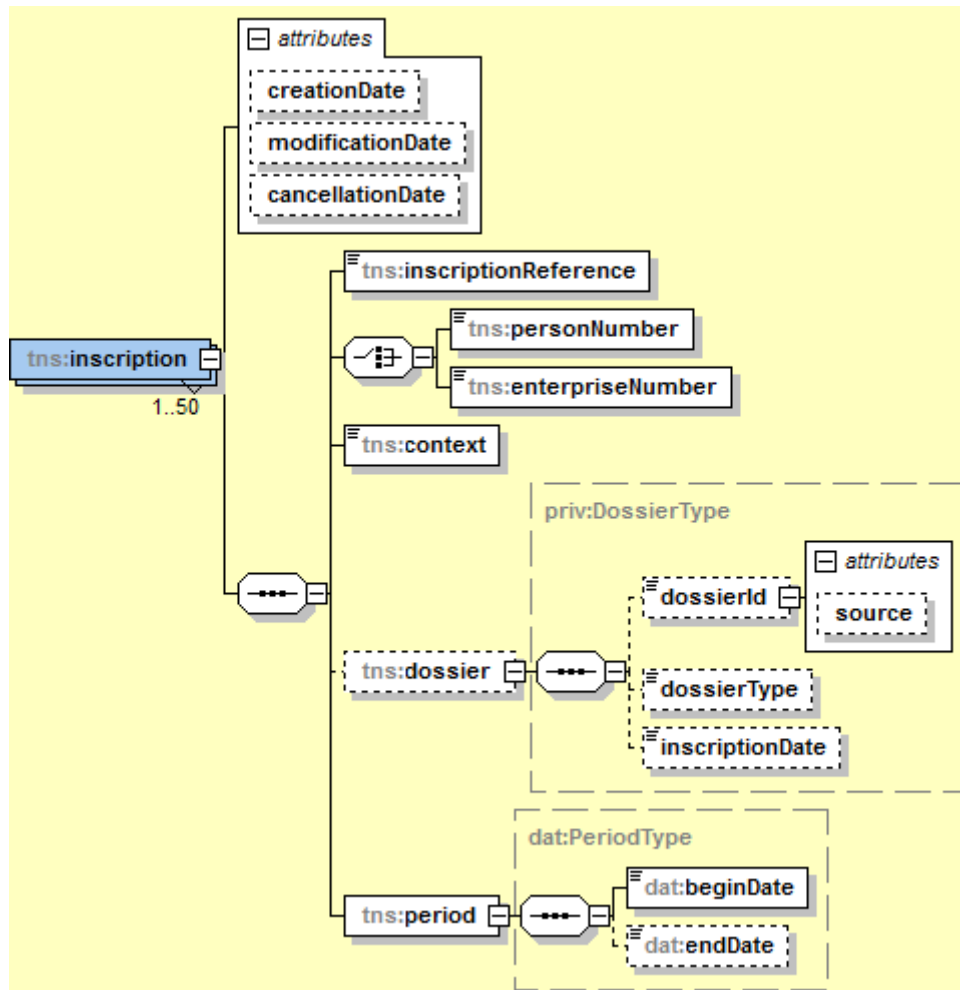

Élément	Nombre*	Description	Remarques
hasNextPage	O	Indique la présence (ou non) de plus de résultats au format <i>Boolean</i>	
inscriptions	O	Liste des inscriptions	
inscription	O	Une inscription	
@creationDate	F	Date de création au format <i>date</i>	
@modificationDate	F	Date de modification au format <i>date</i>	
@cancellationDate	F	Date d'annulation au format <i>date</i>	
inscriptionReference	O	Le numéro de référence de l'inscription	
personNumber	C	le numéro d'identification à la sécurité sociale de la personne inscrite	Doit être rempli si <i>enterpriseNumber</i> est vide.
enterpriseNumber	C	le numéro d'identification d'une entreprise à la BCE	Doit être rempli si <i>personNumber</i> est vide
context	O	Le dispositif lié à l'inscription	
dossier	F	DossierType	
dossierId	F	L'identifiant du dossier	

dossierType	F	Le type du dossier (inspection, bonus request, ...)	
inscriptionDate	F	La date de l'événement qui a déclenché la création du dossier au format <i>date</i>	
beginDate	O	La date de début de l'inscription au format <i>date</i>	
endDate	O	La date de fin de l'inscription au format <i>date</i>	
warning	F	ErrorOrWarningType	décrit ci-dessous
error	O	ErrorOrWarningType	décrit ci-dessous

* O : Obligatoire / F : Facultatif / C : Choix

4.6.2.1. ErrorOrWarningType

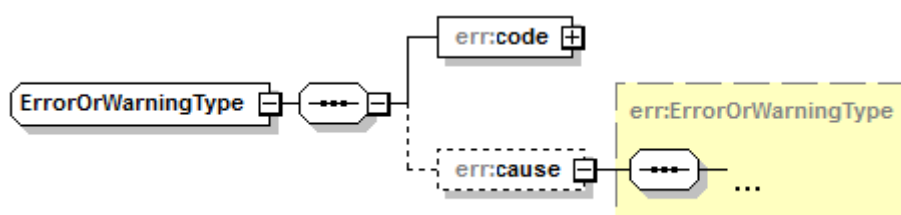

Élément	Type	Nombre*	Description
code	CodeType	O	Code
cause	ErrorOrWarningType	F	Cause

* O : Obligatoire / F : Facultatif

4.6.2.2. CodeType

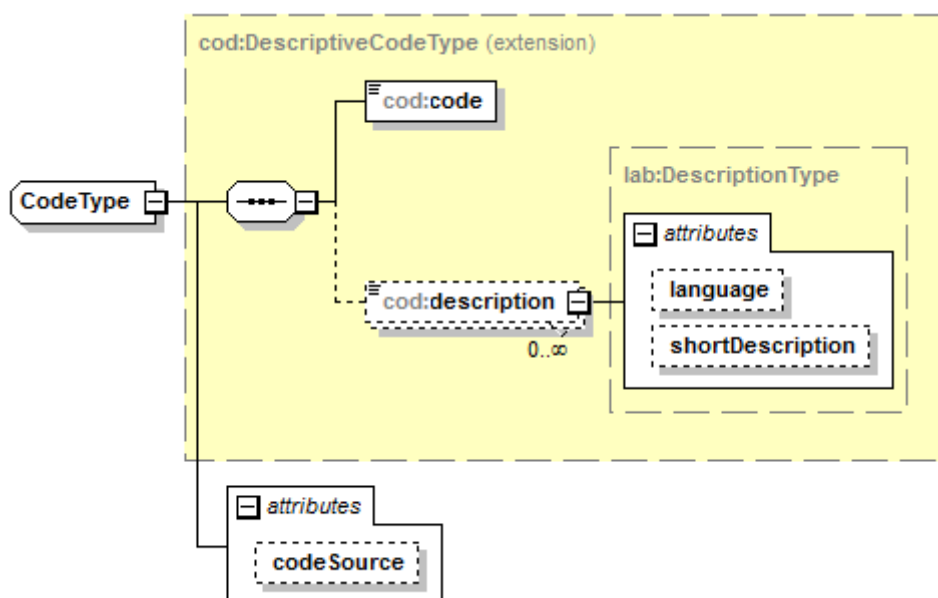

Élément	Type	Nombre*	Description
@codeSource	String	F	Source de la donnée

code	String	O	Code
description	String	0..N	Description
@language	String	F	Langue dans laquelle la description est exprimée
@shortDescription	String	F	Description abrégée

* O : Obligatoire / F : Facultatif

5. CODES DE RETOUR

En cas d'information, d'alerte ou erreur métier, des éléments supplémentaires « code » et « description » peuvent être fournis dans les détails du statut de la réponse.

5.1. OPERATIONS « PUBLISHINSCRIPTION »

Code	Type*	Label	Description
INSCRIPTION-PUBLISH-0000	M	Sent successfully	
INSCRIPTION-PUBLISH-0001	M	Inscription already exists	L'inscription existe déjà
INSCRIPTION-PUBLISH-0002	M	Inscription already exists. Need extension.	L'inscription existe déjà et doit être étendue
INSCRIPTION-PUBLISH-0006	M	Publish inscription has failed	La publication de l'inscription a échoué
BCED-1013	T	The period given in request is not valid	La période fournie en requête n'est pas valide
BCED-1014	M	The period given in request is not valid	La période fournie en requête n'est pas valide
BCED-1016	M	The SSIN given in request has been replaced	Le NISS fourni en requête a été remplacé

* Type : Métier / Technique

5.2. OPERATIONS « EXTENDINSCRIPTION »

Code	Type*	Label	Description
INSCRIPTION-EXTEND-0000	M	Extend successful	L'inscription a été étendue avec succès
BCED-INSCR-5003	M	The inscription is not found, please check your request parameters	L'inscription n'a pas pu être retrouvée. Vérifiez vos critères de recherche.
BCED-INSCR-0997	M	Existing inscription found but has been published by the organisation/context provided in search criteria	Une inscription existe mais n'appartient pas à l'organisation ou au contexte de la requête
BCED-INSCR-0007	M	Existing inscription found but has been cancelled	L'inscription a été trouvée mais a été annulée
BCED-1016	M	The SSIN given in request has been replaced	Le NISS fourni en requête a été remplacé

* Type : Métier / Technique

5.3. OPERATIONS « CLOSEINSCRIPTION »

Code	Type*	Label	Description
INSCRIPTION-CLOSE-0000	M	Close successful	L'inscription a été clôturée avec succès
BCED-INSCR-5003	M	The inscription is not found, please check your request parameters	L'inscription n'a pas pu être retrouvée. Vérifiez vos critères de recherche.
BCED-INSCR-0997	M	Existing inscription found but has been published by the organisation/context provided in search criteria	Une inscription existe mais n'appartient pas à l'organisation ou au contexte de la requête

BCED-INSCR-0006	M	Existing inscription found, already closed or expired	L'inscription a été trouvée mais a été clôturée ou a expiré
BCED-INSCR-0007	M	Existing inscription found but has been cancelled	L'inscription a été trouvée mais a été annulée
BCED-INSCR-0008	M	Existing inscription found but has been already closed	L'inscription a été trouvée mais a été clôturée
BCED-1016	M	The SSIN given in request has been replaced	Le NISS fourni en requête a été remplacé

* Type : Métier / Technique

5.4. OPERATIONS « CANCELINSCRIPTION »

Code	Type*	Label	Description
INSCRIPTION-CANCEL-0000	M	Cancel successful	L'inscription a été annulée avec succès
BCED-INSCR-5003	M	The inscription is not found, please check your request parameters	L'inscription n'a pas pu être retrouvée. Vérifiez vos critères de recherche.
BCED-INSCR-0997	M	Existing inscription found but has been published by the organisation/context provided in search criteria	Une inscription existe mais n'appartient pas à l'organisation ou au contexte de la requête
BCED-INSCR-0006	M	Existing inscription found, already closed or expired	L'inscription a été trouvée mais a été clôturée ou a expiré
BCED-INSCR-0007	M	Existing inscription found but has been cancelled	L'inscription a été trouvée mais a été annulée
BCED-INSCR-0008	M	Existing inscription found but has been already closed	L'inscription a été trouvée mais a été clôturée
BCED-1016	M	The SSIN given in request has been replaced	Le NISS fourni en requête a été remplacé

* Type : Métier / Technique

5.5. OPERATIONS « SEARCHINSCRIPTIONS »

Code	Type*	Label	Description
BCED-0000	M	Treatment successful	Le traitement de la demande a été réalisé sans rencontrer de problème.
BCED-1001	M	No data found	Aucune donnée métier n'est disponible.
BCED-1010	M	The person identification number is not valid	Le NISS de la personne n'est pas valide.
BCED-1013	M	The enterprise number is not valid	Le numéro BCE de l'entreprise n'est pas valide.
BCED-INSCR-5001	M	The inscription extension is not possible	L'inscription a été trouvée mais a été annulée
BCED-0001	T	The access to that operation is not allowed	Les données d'identification n'ont pas été trouvées

BCED-0002	T	identification elements not found	Le NISS fourni en requête a été remplacé
BCED-1000	T	Service provider technical error	Le service fournisseur est en erreur.
BCED-1004	T	Service provider unavailable	Le service fournisseur n'est pas disponible.
BCED-1006	T	Internal error	Une erreur interne est survenue
BCED-1013	T	BCED call to provider in error	La requête transmise au fournisseur de service n'a pas abouti

* Type : Métier / Technique

6. EXEMPLES

6.1. OPERATION « PUBLISHINSCRIPTION »

6.1.1.Requête

```
<soapenv:Envelope xmlns:soapenv="http://schemas.xmlsoap.org/soap/envelope/"
  xmlns:v1="http://bcd.wallonie.be/common/sentOnBehalfOf/v1"
  xmlns:v11="http://bcd.wallonie.be/services/inscription/messages/v1"
  xmlns:v12="http://bcd.wallonie.be/data/common/date/v1"
  xmlns:v3="http://bcd.wallonie.be/common/identification/v3"
  xmlns:v5="http://bcd.wallonie.be/common/privacyLog/v5">
  <soapenv:Header>
    ...
  </soapenv:Header>
  <soapenv:Body wsu:Id="id-A74EDD4FAB48C029D61519226979806557"
    xmlns:wsu="http://docs.oasis-open.org/wss/2004/01/oasis-200401-wss-wssecurity-utility-1.0.xsd">
    <ns4:publishInscription
      xmlns:ns2="http://bcd.wallonie.be/common/identification/v3"
      xmlns:ns3="http://bcd.wallonie.be/common/privacyLog/v5"
      xmlns:ns4="http://bcd.wallonie.be/services/inscription/messages/v1"
      xmlns:ns5="http://bcd.wallonie.be/data/common/date/v1"
      xmlns:ns6="http://bcd.wallonie.be/data/common/code/v1"
      xmlns:ns7="http://bcd.wallonie.be/data/common/error/v1"
      xmlns:ns8="http://bcd.wallonie.be/data/common/Label/v1"
      xmlns:ns9="http://bcd.wallonie.be/common/sentOnBehalfOf/v1">
      <ns2:requestIdentification>
        <ticket>a80b7f2f-1dd2-40c8-a4b9-ac1b51e97250</ticket>
        <timestampSent>2018-02-21T16:29:39</timestampSent>
      </ns2:requestIdentification>
      <ns3:privacyLog>...</ns3:privacyLog>
      <ns4:request>
        <ns4:personNumber>00010226601</ns4:personNumber>
        <ns4:period>
          <ns5:beginDate>2018-02-21</ns5:beginDate>
        </ns4:period>
      </ns4:request>
    </ns4:publishInscription>
  </soapenv:Body>
</soapenv:Envelope>
```

6.1.2.Réponse

```
<soap:Envelope xmlns:cod="http://bcd.wallonie.be/data/common/code/v1"
  xmlns:soap="http://schemas.xmlsoap.org/soap/envelope/"
  xmlns:tns="http://bcd.wallonie.be/services/inscription/messages/v1"
  xmlns:wsu="http://docs.oasis-open.org/wss/2004/01/oasis-200401-wss-wssecurity-utility-1.0.xsd">
  <soap:Header>
    ...
  </soap:Header>
  <soap:Body wsu:Id="_xS3M6eXFKBkHFLqPYQGZrKSd">
    <tns:publishInscriptionResponse codeSource="BCED">
      <cod:code>INSCRIPTION-PUBLISH-0000</cod:code>
      <cod:description language="fr">Envoyé avec succès</cod:description>
      <cod:description language="en">Sent successfully</cod:description>
      <tns:inscriptionReference>864bd0f6-6203-4bcf-afc6-fe915b8b1e73</tns:inscriptionReference>
    </tns:publishInscriptionResponse>
  </soap:Body>
</soap:Envelope>
```

6.2. OPERATION « SEARCHINSCRIPTION »

Pas encore d'exemple à documenter

6.3. OPERATION « CLOSEINSCRIPTION »

6.3.1.Requête

```
<soapenv:Envelope xmlns:soapenv="http://schemas.xmlsoap.org/soap/envelope/"
  xmlns:v1="http://bcd.wallonie.be/services/inscription/messages/v1"
  xmlns:v11="http://bcd.wallonie.be/data/common/date/v1"
  xmlns:v3="http://bcd.wallonie.be/common/identification/v3"
  xmlns:v5="http://bcd.wallonie.be/common/privacyLog/v5">
  <soapenv:Header>
    ...
  </soapenv:Header>
  <soapenv:Body wsu:Id="id-A74EDD4FAB48C029D61519227503342569"
    xmlns:wsu="http://docs.oasis-open.org/wss/2004/01/oasis-200401-wss-wssecurity-utility-1.0.xsd">
    <v1:closeInscription>
      <v3:requestIdentification>
        <ticket>edd90daf-a72f-4585-acee-0f9da279f8d0</ticket>
        <timestampSent>2018-02-21T16:38:23</timestampSent>
      </v3:requestIdentification>
      <v5:privacyLog>...</v5:privacyLog>
      <v1:request>
        <v1:inscription>
          <v1:personNumber>00010226601</v1:personNumber>
          <v1:period>
            <v11:beginDate>2018-02-20</v11:beginDate>
          </v1:period>
        </v1:inscription>
      </v1:request>
    </v1:closeInscription>
  </soapenv:Body>
</soapenv:Envelope>
```

6.3.2.Réponse

```
<soap:Envelope xmlns:cod="http://bcd.wallonie.be/data/common/code/v1"
  xmlns:dat="http://bcd.wallonie.be/data/common/date/v1"
  xmlns:soap="http://schemas.xmlsoap.org/soap/envelope/"
  xmlns:tns="http://bcd.wallonie.be/services/inscription/messages/v1"
  xmlns:wsu="http://docs.oasis-open.org/wss/2004/01/oasis-200401-wss-wssecurity-utility-1.0.xsd">
  <soap:Header>
    ...
  </soap:Header>
  <soap:Body wsu:Id="_2S3M6eXFKbHFLqPYQGZrKSd">
    <tns:closeInscriptionResponse>
      <cod:code>INSCRIPTION-CLOSE-0000</cod:code>
      <cod:description language="fr">L'inscription a été clôturée avec succès</cod:description>
      <cod:description language="en">Close successful</cod:description>
      <tns:inscription>
        <tns:inscriptionReference>68d2f48a-6c44-450c-9f30-48ee232a3adc</tns:inscriptionReference>
        <tns:personNumber>00010226601</tns:personNumber>
        <tns:context>legal_context</tns:context>
        <tns:period>
          <dat:beginDate>2018-02-20</dat:beginDate>
          <dat:endDate>2018-02-21</dat:endDate>
        </tns:period>
      </tns:inscription>
    </tns:closeInscriptionResponse>
  </soap:Body>
</soap:Envelope>
```

6.4. OPERATION « EXTENDINSCRIPTION »

6.4.1.Requête

```
<soapenv:Envelope xmlns:soapenv="http://schemas.xmlsoap.org/soap/envelope/"
  xmlns:v1="http://bcd.wallonie.be/services/inscription/messages/v1">
```

BCED – Service Inscription 1.0 Manuel d'utilisation Rev 1.1	© copyright ETNIC- DTIC	Edité le 15/10/2019	Page 24/25
--	----------------------------	---------------------	------------

```

xmlns:v11="http://bced.wallonie.be/data/common/date/v1"
xmlns:v3="http://bced.wallonie.be/common/identification/v3"
xmlns:v5="http://bced.wallonie.be/common/privacyLog/v5">
<soapenv:Header>
...
</soapenv:Header>
<soapenv:Body wsu:Id="id-A74EDD4FAB48C029D61519227999968581"
  xmlns:wsu="http://docs.oasis-open.org/wss/2004/01/oasis-200401-wss-wssecurity-utility-1.0.xsd">
  <v1:extendInscription>
    <v3:requestIdentification>
      <ticket>a70ea7d9-f028-4b02-93a9-efc7bc857e55</ticket>
      <timestampSent>2018-02-21T16:46:39</timestampSent>
    </v3:requestIdentification>
    <v5:privacyLog>...</v5:privacyLog>
    <v1:request>
      <v1:inscription>
        <v1:personNumber>00010226601</v1:personNumber>
        <v1:period>
          <v11:beginDate>2018-02-20</v11:beginDate>
          <v11:endDate>2018-02-22</v11:endDate>
        </v1:period>
      </v1:inscription>
      <v1:duration>P1Y</v1:duration>
    </v1:request>
  </v1:extendInscription>
</soapenv:Body>
</soapenv:Envelope>

```

6.4.2. Réponse

```

<soap:Envelope xmlns:cod="http://bced.wallonie.be/data/common/code/v1"
  xmlns:dat="http://bced.wallonie.be/data/common/date/v1"
  xmlns:soap="http://schemas.xmlsoap.org/soap/envelope/"
  xmlns:tns="http://bced.wallonie.be/services/inscription/messages/v1"
  xmlns:wsu="http://docs.oasis-open.org/wss/2004/01/oasis-200401-wss-wssecurity-utility-1.0.xsd">
  <soap:Header>
...
  </soap:Header>
  <soap:Body wsu:Id="_7S3M6eXFKBkHFLqPYQGZrKSd">
    <tns:extendInscriptionResponse>
      <cod:code>INSCRIPTION-EXTEND-0000</cod:code>
      <cod:description language="fr">L'inscription a été étendue avec succès</cod:description>
      <cod:description language="en">Extend successful</cod:description>
      <tns:inscription>
        <tns:inscriptionReference>bc9829dc-f725-4ce5-b4a2-2ac4820a9141</tns:inscriptionReference>
        <tns:personNumber>00010226601</tns:personNumber>
        <tns:context>legal_context</tns:context>
        <tns:period>
          <dat:beginDate>2018-02-20</dat:beginDate>
          <dat:endDate>2019-02-22</dat:endDate>
        </tns:period>
      </tns:inscription>
    </tns:extendInscriptionResponse>
  </soap:Body>
</soap:Envelope>

```